

DANE TECHNICZNE:

Ilość cylindrów 1
 Średnica cylindra 90 mm
 Skok tłoka 46 mm
 Pojemność skokowa 293 cm³
 Masa 12.5 kg
 Ciśnienie robocze 800 kPa
 Ciśnienie maksymalne krótkotrwałe 1000 kPa
 Max. dopuszczalna temp. tłoczonego powietrza +220 °C
 Chłodzenie nadmuchem powietrza z prędkością min. 6 m/s
 Smarowanie obiegowo-rozpryskowe, olejem doprowadzanym pod ciśnieniem min. 200 kPa

OPIS SYMBOLI:

0 - ssanie (gwint M26x1.5 o d?ugo?ci 15 mm)
 2 - tłoczenie (gwint M26x1.5 o d?ugo?ci 15 mm)
 81 - doprowadzenie oleju (gwint M10x1 o d?ugo?ci 10 mm)
 82 - odprowadzenie oleju i odpowietrzenie skrzyni korbowej
 Oznaczenia cyfrowe wg normy International Standard ISO-6786
 T - tabliczka znamionowa
 * - max. kąt pochylecia sprężarki podczas pracy ciągłej

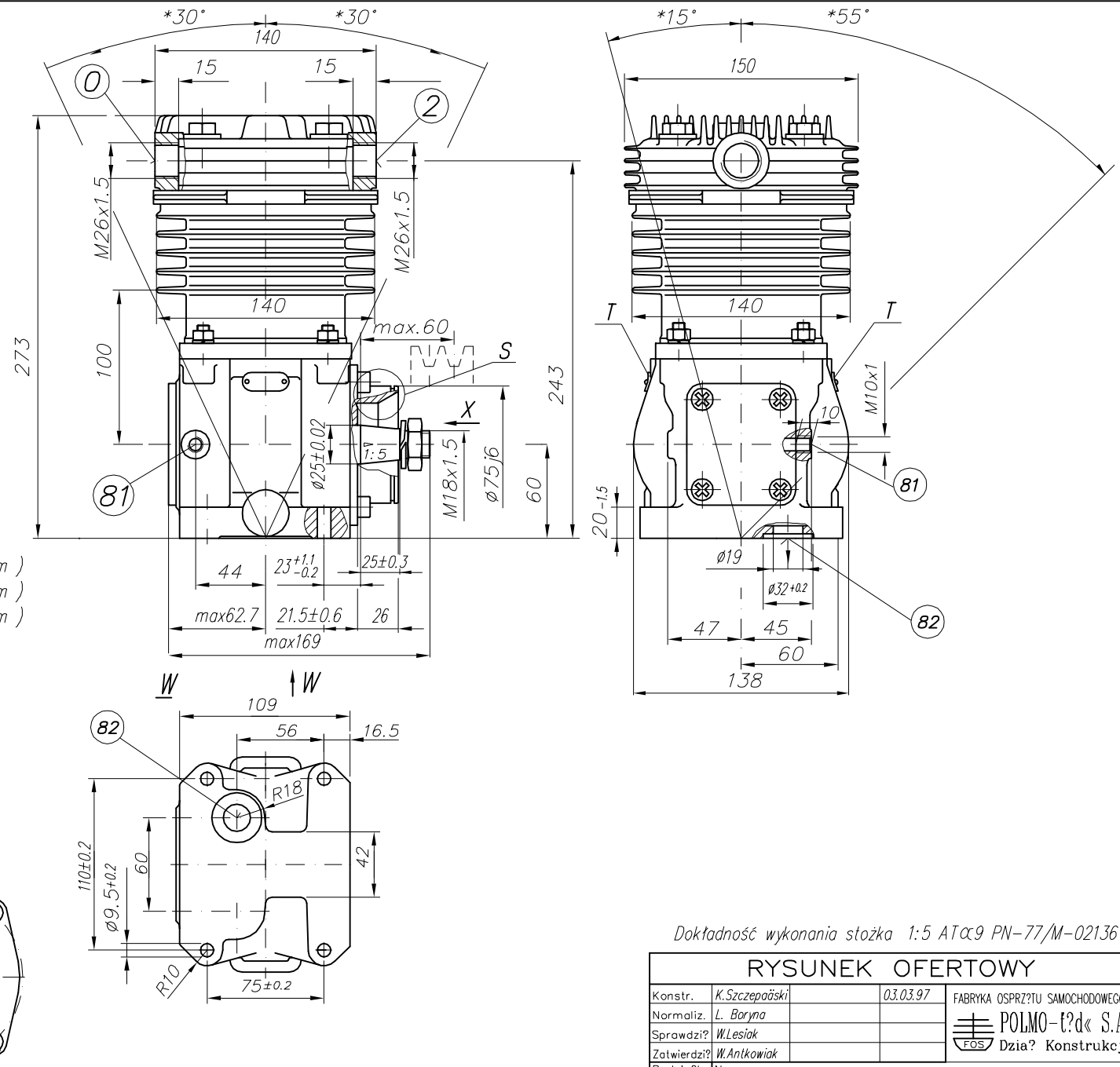

UWAGA ! Charakterystyki dotyczą układu wolnossącego przy minimalnej wymaganej intensywności chłodzenia i temperaturze otoczenia +20°C

OKREŚLENIA: CC=CT+CL - okres średniego cyklu pracy sprężarki

$UC = \frac{CT}{CC} \times 100\%$ - procentowy udział czasu pracy sprężarki pod obciążeniem w średnim cyklu

CL - czas pracy sprężarki bez obciążenia (swobodny wydmuch do atmosfery)

CT - czas pracy sprężarki pod obciążeniem

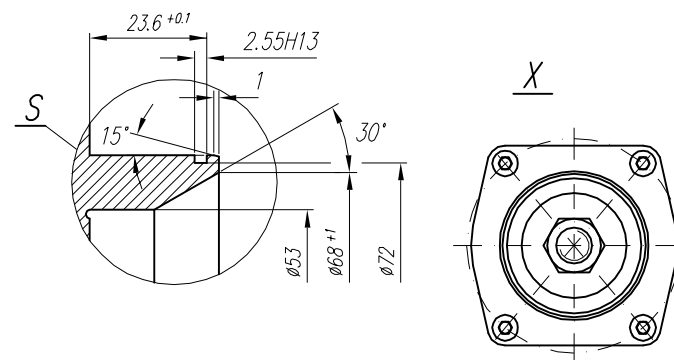

Odbiór wg ZN-82/MPM/06-08075

Dokładność wykonania stożka 1:5 A Tα9 PN-77/M-02136

RYSunEK OFERTOWY

Konstr.	K. Szczepański	03.03.97	FABRYKA OSPrZ?TU SAMOCHODOWEGO
Normaliz.	L. Baryna		POLMO-t?d« S.A. FOS Dzia? Konstrukcji
Sprawdzi?	W. Lesiak		
Zatwierdzi?	W. Antkowiak		
Podzia?ko	Nazwa		
1:2.5	Spr??arka 601.28.924		