

Wydatek powietrza po rozprężeniu
[dm³/min]

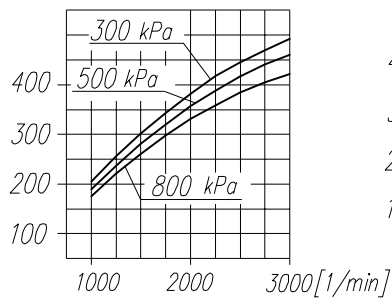

Pobór mocy [kW]

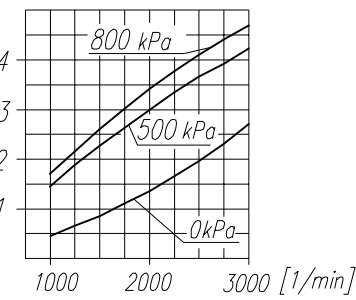

Czas napełniania zbiornika 40dm³

Maksymalne obroty pracy ciągłej

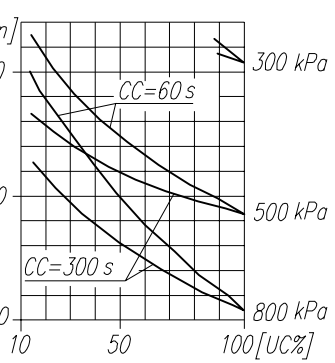
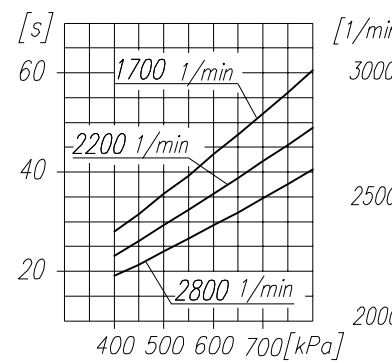

UWAGA ! Charakterystyki dotyczą układu wolnossącego przy minimalnej wymaganej intensywności chłodzenia i temperaturze otoczenia +20°C

OKREŚLENIA: CC=CT+CL - okres średniego cyklu pracy sprężarki

$UC = \frac{CT}{CC} \times 100\%$ - procentowy udział czasu pracy sprężarki pod obciążeniem w średnim cyklu

CL - czas pracy sprężarki bez obciążenia (swobodny wydmuch do atmosfery)
CT - czas pracy sprężarki pod obciążeniem

DANE TECHNICZNE:

- Ilość cylindrów 1
- Średnica cylindra 90 mm
- Skok tłoka 46 mm
- Pojemność skokowa 293 cm³
- Masa 12.5 kg
- Cisnienie robocze 800 kPa
- Cisnienie maksymalne krótkotrwałe 1000 kPa
- Max. dopuszczalna temp. tłoczonego powietrza +220 °C
- Chłodzenie wodne, obiegowe, przepływ min. 2 dm³/min temp. wody na wlocie max. +85 °C
- Smarowanie obiegowo-rozbryzgowo, olejem doprowadzanym pod ciśnieniem min. 200 kPa
- Luz poosiowy wału 0.2-1.05 mm

OPIS SYMBOLI:

- 0 - ssanie (gwint M26x1.5 o długości 16 mm)
 - 2 - tłoczenie (gwint M26x1.5 o długości 16 mm)
 - 81 - doprowadzenie oleju (gwint M10x1 o długości 10 mm)
 - 82 - odprowadzenie oleju i odpowietrzenie skrzyni korbowej (gwint M22x1.5 o długości 10 mm)
 - 91 - doprowadzenie wody chłodzącej (gwint M22x1.5 o długości 14 mm)
 - 92 - odprowadzenie wody chłodzącej (gwint M22x1.5 o długości 14 mm)
- Oznaczenia cyfrowe wg normy International Standard ISO-6786
T - tabliczka znamionowa
* - max. kąt pochylenia sprężarki podczas pracy ciągłej

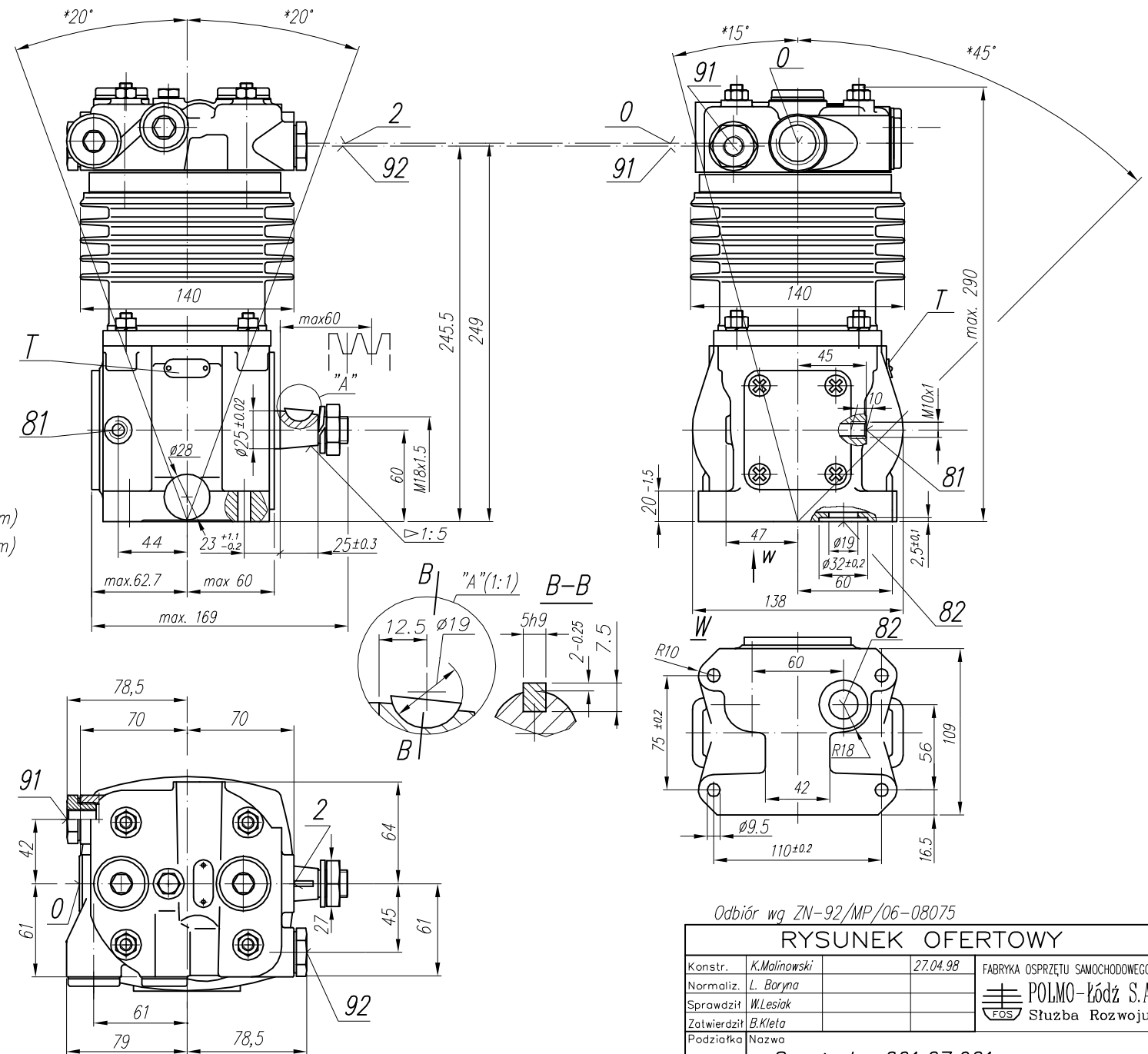

Odbiór wg ZN-92/MP/06-08075

RYSUNEK OFERTOWY

Konstr.	K. Malinowski	27.04.98	FABRYKA OSPRZĘTU SAMOCHODOWEGO
Normaliz.	L. Baryna		POLMO-KÓDZ S.A. Stuzba Rozwoju
Sprawdził	W. Lesiak		
Zatwierdził	B. Kleto		
Podziałka	Nazwa	1:1 Sprężarka 601.27.921	