

Wydatek zassanego powietrza

[dm³/min]

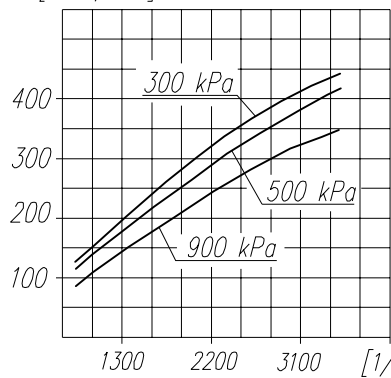

Pobór mocy

[kW]

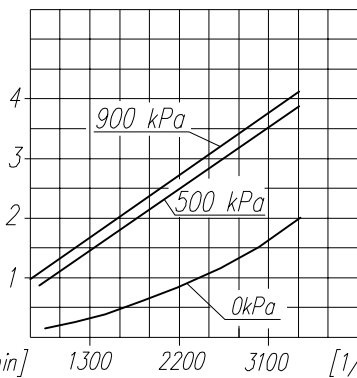

Czas napełniania zbiornika 40dm³

[s]

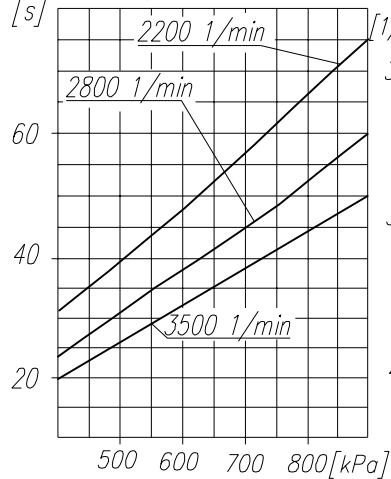

Maksymalne obroty pracy ciągłej

[1/min]

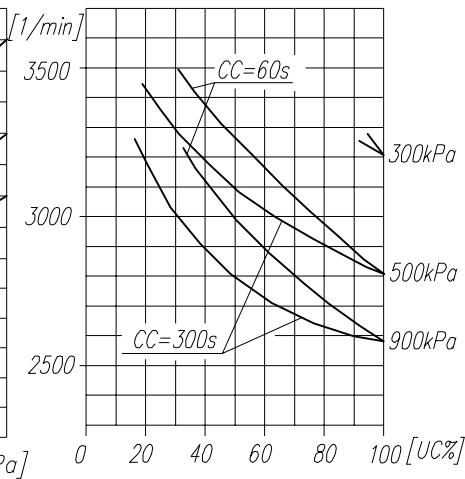

UWAGA! Charakterystyki, dotyczy układu wolnossącego przy minimalnej wymaganej intensywności chłodzenia i temperaturze otoczenia +20°C

OKREŚLENIA: CC=CT+CL - okres średniego cyklu pracy sprężarki

$UC = \frac{CT}{CC} \times 100\%$ - procentowy udział czasu pracy sprężarki pod obciążeniem w średnim cyklu

CL - czas pracy sprężarki bez obciążenia (swobodny wydmuch do atmosfery)
CT - czas pracy sprężarki pod obciążeniem

DANE TECHNICZNE:

- Ilość cylindrów 1
- Średnica cylindra 90 mm
- Skok tłoka 36 mm
- Pojemność skokowa 229 cm³
- Masa 12 kg
- Ciśnienie robocze 800 kPa
- Ciśnienie maksymalne krótkotrwałe 1000 kPa
- Max. dopuszczalna temp. tłoczonego powietrza +220 °C
- Chłodzenie wodne, obiegowe, przepływ min. 2 dm³/min temp. wody na wlocie max. +85 °C
- Smarowanie obiegowo-rozpryskowe, olejem doprowadzanym pod ciśnieniem 300±200 kPa (dopuszcza się spadek ciśnienia do min. 60 kPa przy pracy gorącego silnika na wolnych obrotach)

OPIS SYMBOLI:

- 0 - ssanie powietrza (gwint M26x1.5 o długości 16mm)
 - 2 - tłoczenie powietrza (gwint M26x1.5 o długości 16mm)
 - 81 - doprowadzenie oleju (gwint M10x1 o długości 10mm)
 - 82 - odprowadzenie oleju i odpowietrzenie skrzyni korbowej (gwint M22x1.5 o długości 10mm)
 - 91 - doprowadzenie wody chłodzącej (gwint M22x1.5 o długości min.14mm)
 - 92 - odprowadzenie wody chłodzącej (gwint M22x1.5 o długości min.14mm)
- Oznaczenia cyfrowe wg normy International Standard ISO-6786
T - tabliczka znamionowa
* - max. kąt pochylenia sprężarki podczas pracy ciągłej

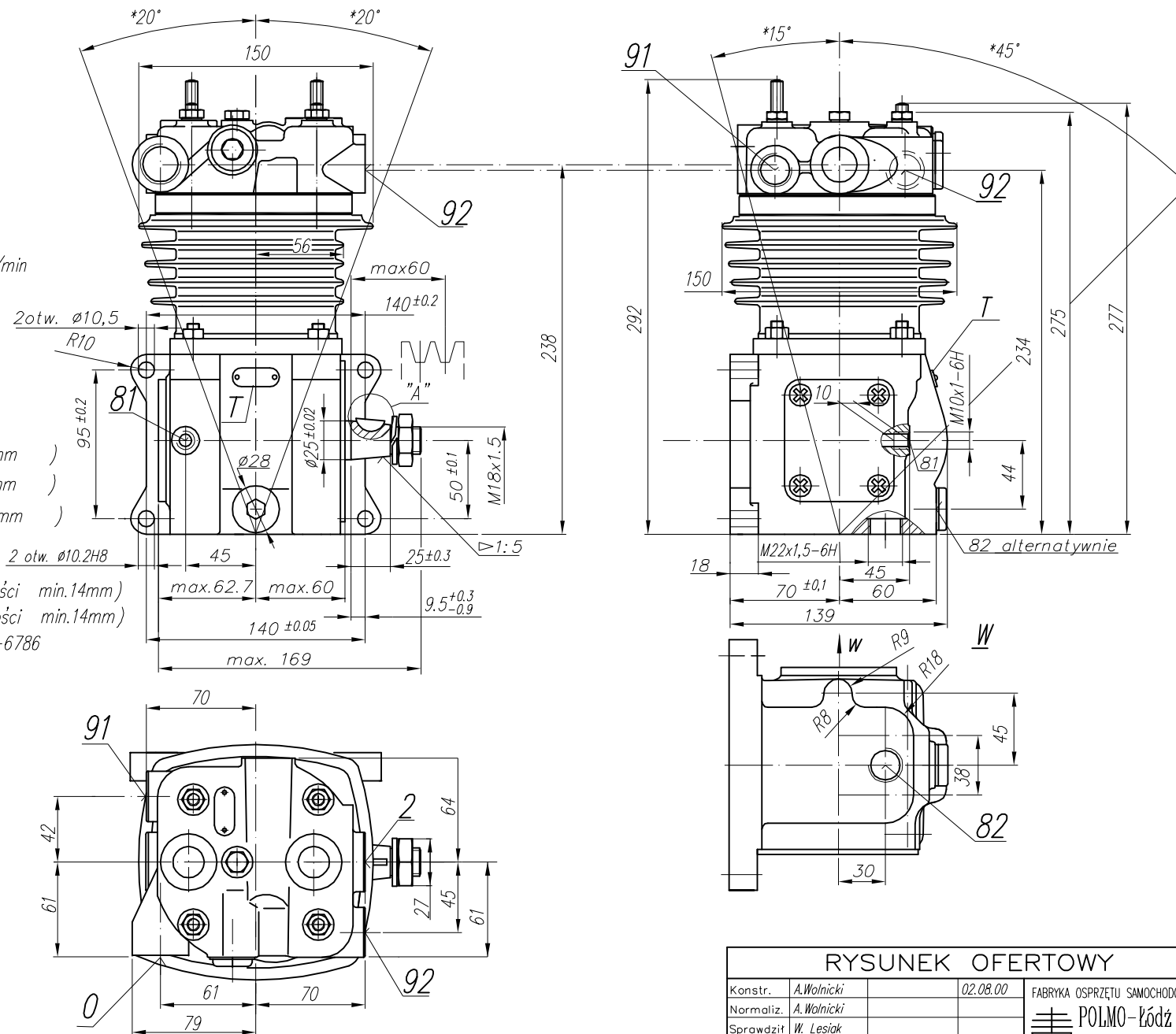
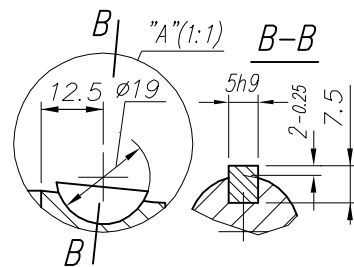

RYSunEK OFERTOWY

| | | | |
|-------------|-------------|----------------------------|--------------------------------|
| Konstr. | A. Wolnicki | 02.08.00 | FABRYKA OSPRZĘTU SAMOCHODOWEGO |
| Normaliz. | A. Wolnicki | | POLMO-Łódź S.A. |
| Sprawdził | W. Lesiak | | |
| Zatwierdził | B. Kleś | | FOS Stuzba Rozwoju |
| Podziałka | Nazwa | 1:2,5 Sprężarka 601.24.922 | |

Odbiór wg ZN-92/MP/06-08075