

Wydatek zassanego powietrza
[dm³/min]

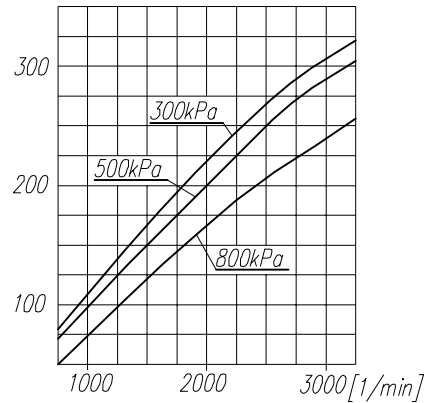

Pobór mocy
[kW]

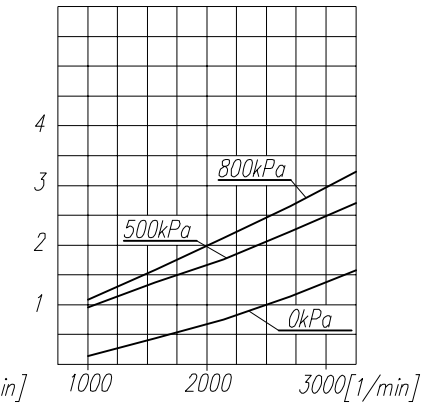

DANE TECHNICZNE:

Ilość cylindrów 1
 Średnica cylindra 75 mm
 Skok tłoka 36 mm
 Pojemność skokowa 159 cm³
 Masa 10 kg
 Ciśnienie robocze 1000 kPa
 Ciśnienie maksymalne krótkotrwałe 1200 kPa
 Max. dopuszczalna temp. tłoczonego powietrza +220 °C
 Chłodzenie nadmuchem powietrza z prędkością min. 4 m/s
 Smarowanie obiegowo-rozpryzkowe, olejem doprowadzanym pod ciśnieniem 300±200 kPa (dopuszcza się spadek ciśnienia do min. 60 kPa przy pracy gorącego silnika na wolnych obrotach)

Czas napełniania zbiornika 40dm³
[S]

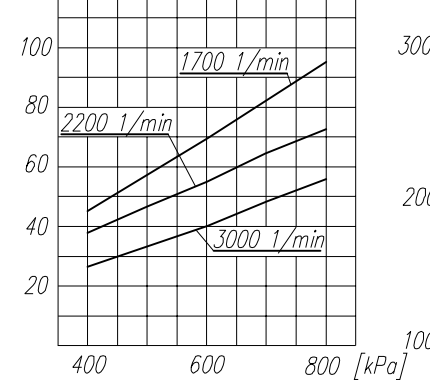

Maksymalne obroty pracy ciągłej
[1/min]

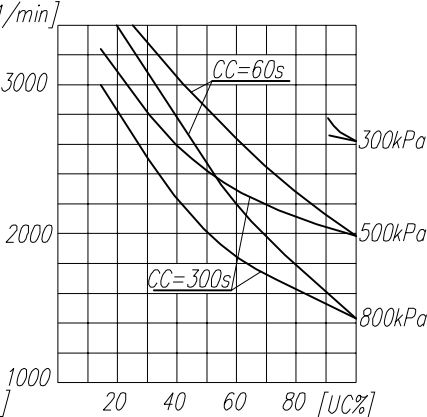

OPIS SYMBOLI:

0 - ssanie
 2 - tłoczenie
 81 - doprowadzenie oleju
 82 - odprowadzenie oleju i odpowietrzenie skrzyni korbowej
 Oznaczenia cyfrowe wg normy International Standard ISO-6786
 T - tabliczka znamionowa
 * - max. kąt pochylenia sprężarki podczas pracy ciągłej

UWAGA ! Charakterystyki dotyczą układu wolnossącego przy minimalnej wymaganej intensywności chłodzenia i temperaturze otoczenia +20°C

OKREŚLENIA: CC=CT+CL - okres średniego cyklu pracy sprężarki

$UC = \frac{CT}{CC} \times 100\%$ - procentowy udział czasu pracy sprężarki pod obciążeniem w średnim cyklu

CL - czas pracy sprężarki bez obciążenia (swobodny wydmuch do atmosfery)
 CT - czas pracy sprężarki pod obciążeniem

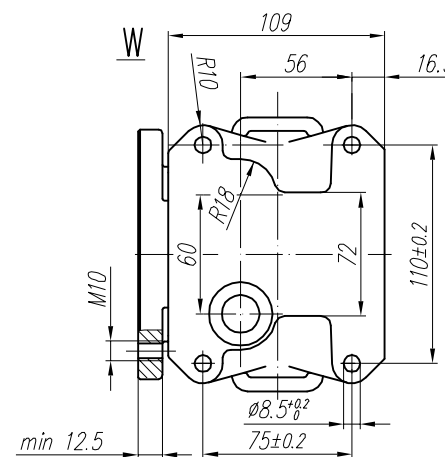
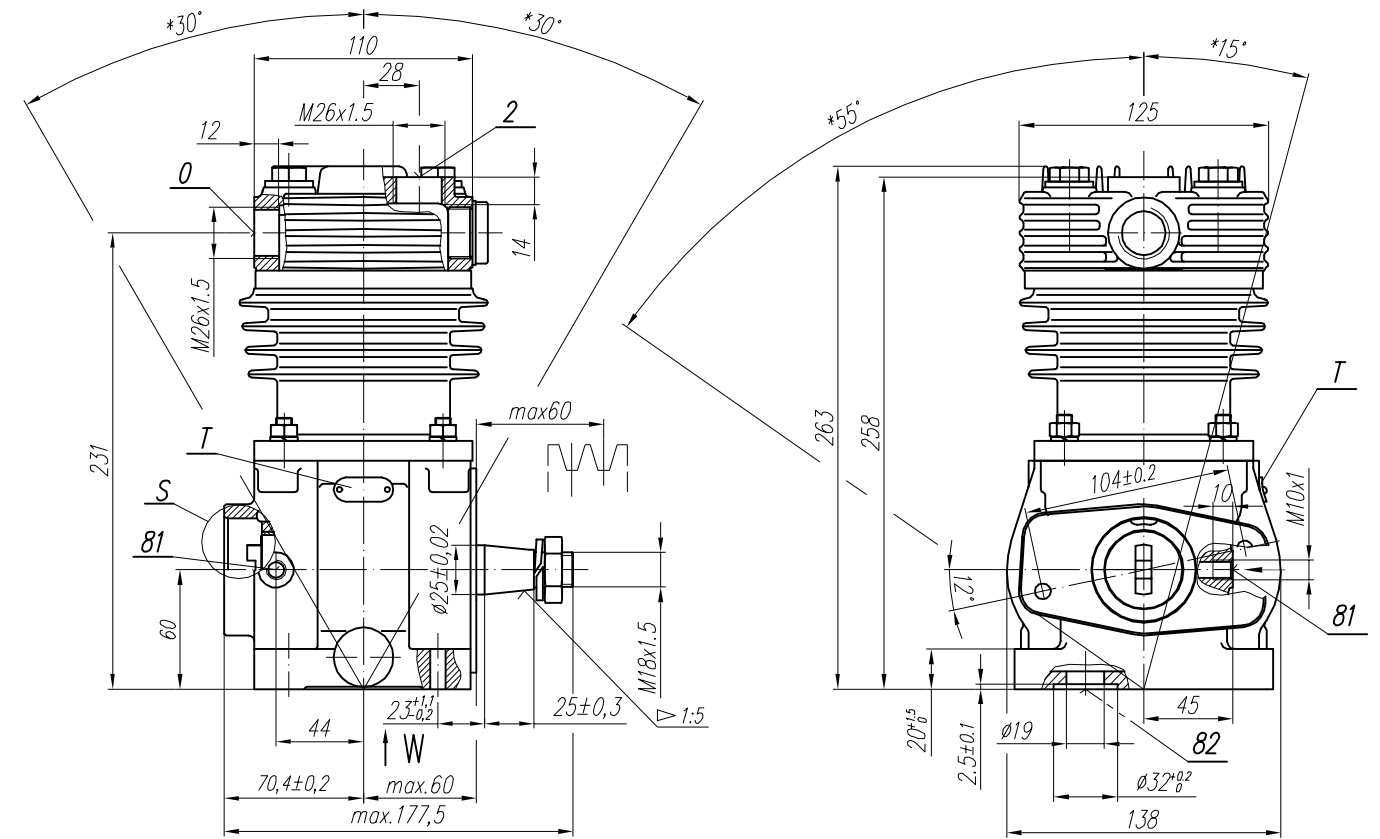
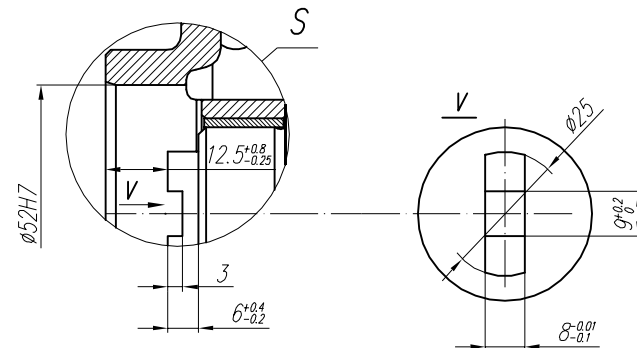

Dokładność wykonania stożka 1:5 AT 9 PN-77/M-02136
 Zastępuje sprężarkę: 411 141 816 0

RYSUNEK OFERTOWY

Konstr.	K.Malinowski	10.09.2003	FABRYKA OSPRZĘTU SAMOCHODOWEGO
Normaliz.	A.Walnicki		POLMO-KÓDZ S.A.
Sprawdził	W.Lesiak		
Zatwierdził	W.Lesiak		FOS Dział Konstrukcji
Podziałka	Nazwa	1:2.5 Sprężarka 601.09.914	