

Wydatek zassanego powietrza

[dm<sup>3</sup>/min]

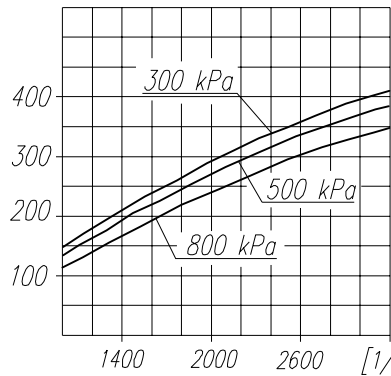

Pobór mocy

[kW]

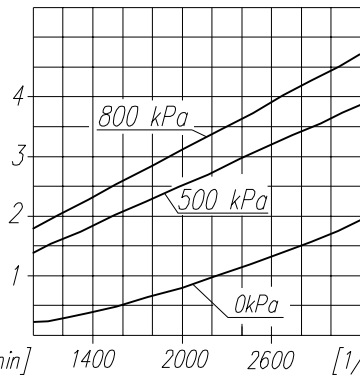

Czas napełniania zbiornika 40dm<sup>3</sup>

[s]

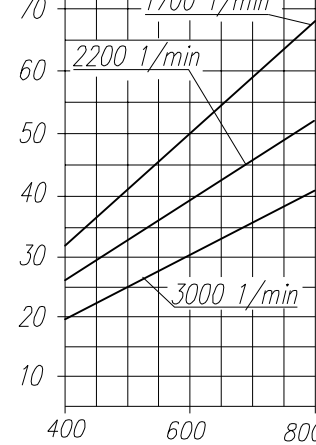

Maksymalne obroty pracy ciągłej

[1/min]

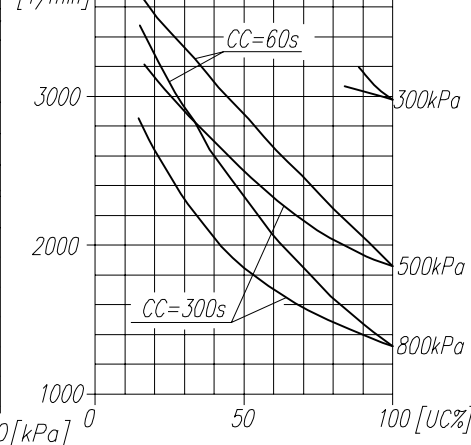

**UWAGA!** Charakterystyki dotyczą układu wolnossącego przy minimalnej wymaganej intensywności chłodzenia i temperaturze otoczenia +20°C

**OKREŚLENIA:** CC=CT+CL - okres średniego cyklu pracy sprężarki

$UC = \frac{CT}{CC} \times 100\%$  - procentowy udział czasu pracy sprężarki pod obciążeniem w średnim cyklu

CL - czas pracy sprężarki bez obciążenia (swobodny wydmuch do atmosfery)

CT - czas pracy sprężarki pod obciążeniem

**DANE TECHNICZNE:**

- Ilość cylindrów 1
- Średnica cylindra 90 mm
- Skok tłoka 36 mm
- Pojemność skokowa 229 cm<sup>3</sup>
- Masa 11,3 kg
- Ciśnienie robocze 800 kPa
- Ciśnienie maksymalne krótkotrwałe 1000 kPa
- Max. dopuszczalna temp. tłoczonego powietrza +220 °C
- Chłodzenie nadmuchem powietrza z prędkością min. 4 m/s
- Smarowanie obiegowo-rozbryzgowo, olejem doprowadzanym pod ciśnieniem 300±200 kPa (dopuszcza się spadek ciśnienia do min. 60 kPa przy pracy gorącego silnika na wolnych obrotach)

**OPIS SYMBOLI:**

- 0 - ssanie
- 2 - tłoczenie
- 81 - doprowadzenie oleju
- 82 - odprowadzenie oleju i odpowietrzenie skrzyni korbowej
- M22x1,5 zakorkowane
- Oznaczenia cyfrowe wg normy International Standard ISO-6786
- T - tabliczka znamionowa
- \* - max. kąt pochylenia sprężarki podczas pracy ciągłej

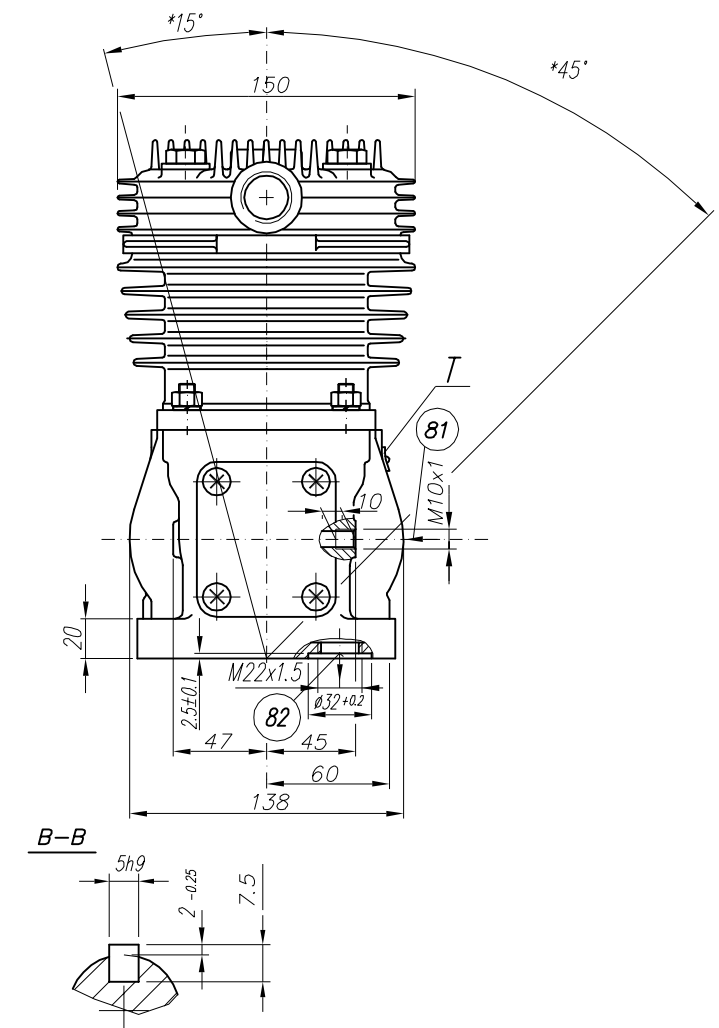
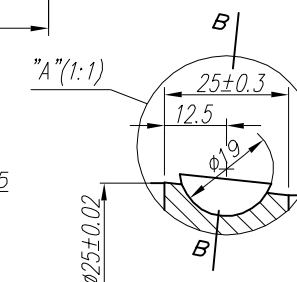
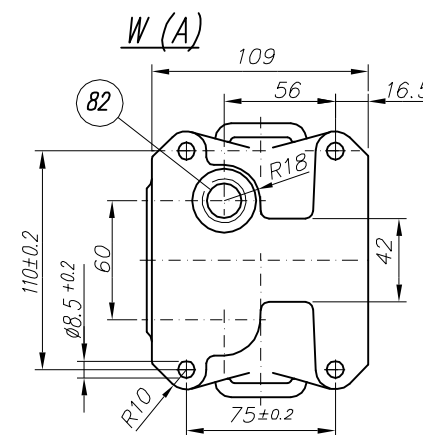
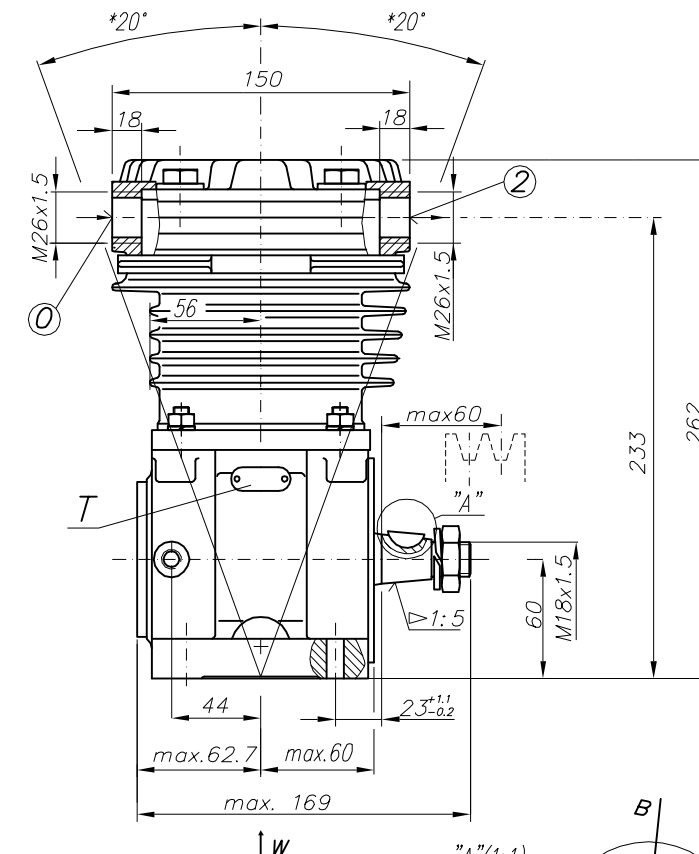
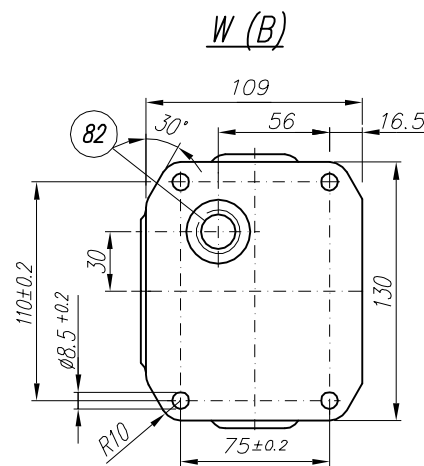

Dokładność wykonania stożka 1:5 ATα10 PN-77/M-02136  
Odbiór wg ZN-92/MP/06-08075

**RYSUNEK OFERTOWY**

Konstr.	K.Malinowski	03.03.99	FABRYKA OSPRZĘTU SAMOCHODOWEGO
Normaliz.	L.Baryna		POLMO-Kódź S.A.
Sprawdził	W.Lesiak		
Zatwierdził	B.Kleto		
Podziałka	Nazwa		
1:1	Sprężarka 601.07.905		